

VERTICAL INSPECTION SPREADER

& *spectra*

TYRE TESTER



The **SPECTRA** tyre tester finds penetrations in your tyres caused by nail holes, cuts, improper liner splices, porosity and leaking repairs.

Use the **VERTICAL INSPECTION SPREADER & SPECTRA** nail hole detector at incoming inspection and/or final inspection.



matteuzzi srl

macchine per pneumatici e per i processi di ricostruzione
equipment for the tyre and retreading industries

VIA SERRA 1/E,
40012 CALDERARA DI RENO,
BOLOGNA, ITALY

TEL. ++39 - 051726351

FAX ++39 - 051726283

web: www.matteuzzi-srl.com

e-mail: matteuzzi@matteuzzi-srl.com

Caratteristiche principali

Main features

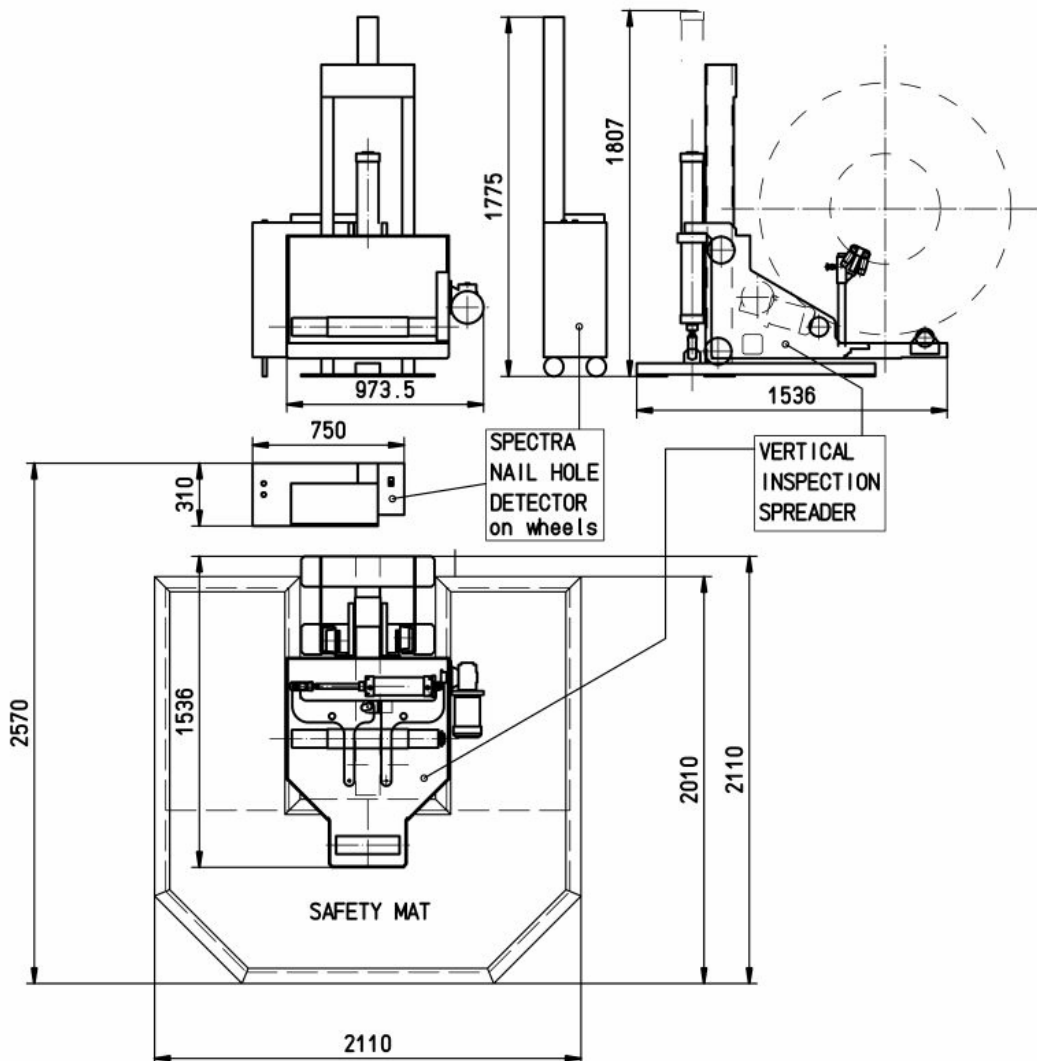

Dimensioni della macchina in servizio.

Peso netto 480 kg.

Dimensions of the machine in service.

Net weight 480 Kg.

Progettato per portare le carcasse di pneumatici giganti in diverse posizioni comode per ispezioni visive e riparazioni.

Due sensi di rotazione comandati a pedale.

Comandi facilmente raggiungibili per regolare ergonomicamente la posizione di lavoro azionando i movimenti di salita/discesa e apre/chiude del pneumatico.

Elevati sistemi di sicurezza.

Potenza totale installata: 1.5 kW

Assorbimento aria compressa: 200 NI/ciclo.

Designed to put a truck tyre casing in different appropriate positions to facilitate visual inspections and repairs.

Two direction, pedal controlled rotation.

Easily accessible controls for tyre up/down and open/close movements to ergonomically adjust the work position.

Full safety guarding.

Total installed power: 1.5 kW

Compressed air absorption: 200 NI/cycle.